

WH-64-P

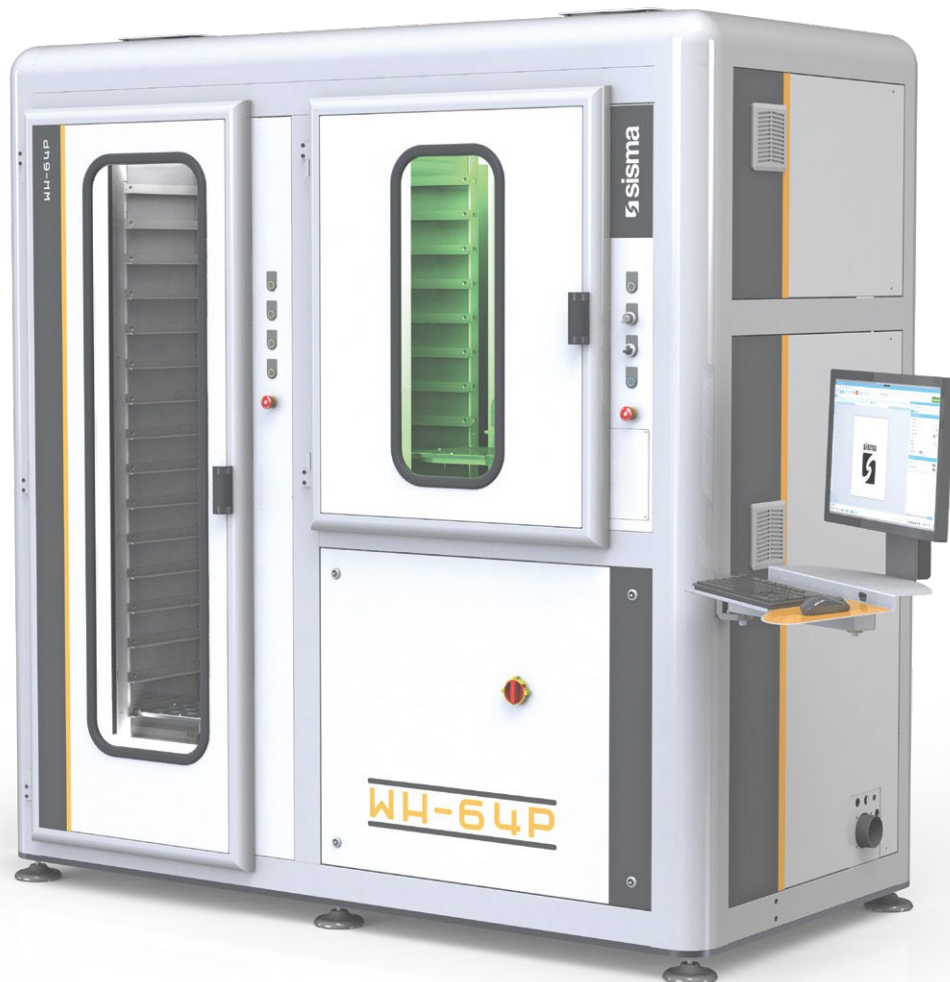

Laser marking



Označovacia stanica s automatizovaným sklodom pre 64 paliet
Stazione di marcatura con magazzino automatico a 64 pallet

 **sisma**

WH-64-P

Produktivita a flexibilita

64 prispôsobiteľných paliet na 4 stĺpcoch: na každej palete možno pracovať s rôznymi predmetmi s možnosťou nakladania/vykladania počas prevádzky.

Pokročilé funkcie

Bezobslužný pracovný cyklus s automatickým vypnutím po dokončení (Energy Saver), vzdialené monitorovanie a štatistické hlásenie o označovaní úloh.

Špecializovaný softvér

Integrovaný systém koaxiálneho videnia s vysokou presnosťou centrovania a automatickým rozpoznávaním kusov, ovládacie rozhranie, ktoré umožňuje správu značkovacích úloh pre každú paletu (aj počas prevádzky).

Produttività e flessibilità

64 pallet personalizzabili su 4 colonne: oggetti diversi possono essere lavorati su ogni pallet, con possibilità di carico/scarico anche durante il funzionamento.

Funzioni avanzate

Ciclo di lavoro **non presidiato** con autospegnimento al completamento (Energy Saver), **monitoraggio da remoto** e **report statistici** delle lavorazioni eseguite.

Software dedicato

Sistema di Visione Coassiale (CVS) integrato per la centratura precisa e il riconoscimento automatico dei pezzi, interfaccia di controllo che permette la gestione delle lavorazioni su ogni singolo pallet (anche durante il funzionamento).



Nakladanie/vykladanie počas prevádzky Carico e scarico durante il funzionamento



Rôzne objekty na každej palete Lavorazione di oggetti diversi su ogni pallet

Koaxiálny systém videnia



Vysoko presné centrovanie, kontrola s až 200-násobným priblížením, úplná alebo čiastočná rekonštrukcia plochy, automatická detekcia

Centratura ad alta precisione, zoom fino a 200x, ricostruzione parziale o totale dell'area di lavoro, auto riconoscimento dei pezzi

Technické údaje - Dati tecnici

Laserové zdroje - Sorgenti laser	20W - 30W - 50W
Rozmery palety - Dimensioni pallet	300 mm x 300 mm x 13 mm
Max hmotnosť kusu - Altezza	40 mm / 150 mm (removing odd-numbered pallets)
Špec.softvér - Software dedicato	Vrátane - Incluso
Koax.systém videnia & softver Pattern Matching Max	Vrátane - Inclusi
absorb.výkon - Potenza massima assorbita	1,5 kW
Napájanie - Alimentazione	230 V ±15%, 50/60 Hz, 1 ph
Rozmery - Dimensioni	216 cm x 112 cm x 216 cm

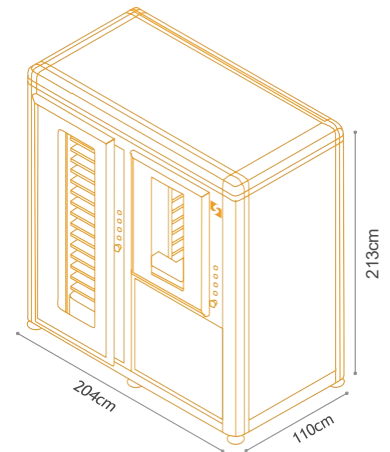

Funkcie, obrázky, výkony, hmotnosti a miery uvedené v katalógu sú úplne orientačné a približné a môžu sa zmeniť bez predchádzajúceho upozornenia. Le caratteristiche, le immagini, le prestazioni, i pesi e le misure indicate si intendono del tutto indicativi ed approssimativi e possono variare senza preavviso.

04-2022